

Specification sheet

XD 300

FAR 6X2 Bakwagen, naloopas met enkele montage

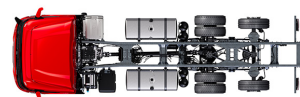

ENGINES

XD NewGen 300 MX-11 (220 kW / 299 pk)
XD NewGen 340 MX-11 (251 kW / 341 pk)
XD NewGen 370 MX-11 (270 kW / 367 pk)
XD NewGen 410 MX-11 (300 kW / 408 pk)
XD NewGen 450 MX-11 (330 kW / 449 pk)

GVM¹⁾

27000 kg
Max. front 8000 kg
Max. rear 19000 kg

GCM²⁾

40000 kg

CABINE-EXTERIEUR

Luxe Day Cab met ongeëvenaarde aerodynamica voor zuinig rijden en lage CO₂-uitstoot. De grote en diepe voorruit, die aan de zijkanten gebogen is, in combinatie met grote zijruiten, biedt een onovertroffen direct zicht voor de chauffeur om de verkeersveiligheid te vergroten. Lengte cabine: 2030 mm; cabinebreedte: 2500 mm. Aantal cabine-opstaptreden: 2.; Cabine-ophanging mechanisch; LED-koplampen; DAF-hoekzicht.

Optional

07018 Sleeper Cab	01836 LED Skylights
06244 Sleeper High Cab	00949 LED Skylights; aux. Ledverl. cabd., voorb.
02889 Uitvoering chassissfront: geen bodemplaat	01925 Twee ledwerklampen voor achterwand cabine
02952 Uitvoering chassissfront: onderpl. aero	01891 Zwaailichten op voorkant cabine, voorbereid
07586 Uitvoering chassissfront: robuust	06629 Twee zwaailampen
01226 Cabine-ophanging luchtgeveerd	03232 Voorruit met zonnefolie
03358 Externe zonnepaneel	03317 Achterruit: dubbel glas
03922 Mistlampen vóór	07343 Trottoirzichtruit bijrijdersportier
00936 Extra ledverlichting op cabinedak, voorbereiding	01362 DAF Digital Vision System

AËRODYNAMICA

Optional

00008 Verst. dakspoiler kort Sleeper High Cab	00082 Verstelbare dakspoiler voor Day Cab
00124 Verst. daksp. lang, midden >4m(!) Sleeper High Cab	00097 Verstelbare dakspoiler voor Sleeper Cab
01538 Verst. daksp. lang, hoog >4m(!) Sleeper High	00020 Verst. dakspoiler lang, laag Sleeper High Cab
02662 Verst. daksp. lang, midden XD Sleeper High Cab	

KLEUREN

Cabinekleur E1980 Crystal white; Chassiskleur grijs.; Kleur van bumper: Crystal White.

CABINE-INTERIEUR

Kleur afwerking cabine-interieur: Luxe; Afwerking dashboard: Vision; Decoratie cabine-interieur: Zeskant; Chauffeursstoel: Comfort Air; Bijrijdersstoel: cinema met stoffen bekleding; Geen dashboard-tafel; Opbergruimte in het midden; Automatische temperatuurregeling en airco; Zonder standverwarming.

Optional

02354 Stuurwiel met zilveren accenten	02117 Derde stoel
02355 Stuurwiel, leer	02837 Dashboard-tafel
02353 Decoratie cabine-interieur: Argenta	03948 Enkele lade
02350 Decoratie cabine-interieur: Natura	03954 Koelkast
07733 Chauffeursstoel: Luxury Air	02838 Schuimrubbermatras voor onderbed
07736 Chauffeursstoel: Super Air	02854 Xtra Comfort-matras voor onderbed
07737 Chauffeursstoel: Xtra Leather Air	01775 Xtra Comfort-matras met topver voor onderbed
09541 Met armsteun chauffeursstoel	06970 Automatische klimaatregeling in de cabine
01740 Armsteun aan beide zijden van de chauffeursstoel	

COMMUNICATIE EN RIJMANAGEMENT

PACCAR Connect; Tachograaf digitaal, Stoneridge 1C versie G2V2; Instelling snelheidsbegrenzer 85/90 km/h; DAF Infotainment Luxury met Luxury luidsprekers; Adaptive Cruise Control met FCW en AEB3 -3; Driver Performance Assistant.

Optional

09681 Voorbereiding voor MAUT	06991 Predictive Cruise Control
03470 DAF Infotainment System: Exclusief, voorbereid	06992 Predictive Cruise Control lite
01915 DAF Infotainment System: Luxury Plus	

VEILIGHEID EN BEVEILIGING

Lane Departure Warning-systeem; Voertuigstabiliteitsregeling (VSC); Basis startblokkeringsysteem; Geen EC-ADR-pakketten; DAF Side & Turn Assist.

Optional

08631 Airbag (chauffeur) en 2 gordelspanners	00795 Veiligheidsvoorschriften EC-ADR
06410 Veiligheidsvoorschr. Safe Load Pass (SLP) voorber.	

WIELOPHANGING EN ASSEN

Vóór: 8,00 t, paraboolvering, 163N; Achteraslast 12,00 t; Achter: 19,50 t, luchtvering, SR1344; Aslast sleepas 7,5 t; hefinrichting.

Optional

06257 Vooraslast 9,00 t	04588 Achteras SR1347
06095 Vooraslast 10,00 t	03040 Achteraslast 11,50 t
04647 Luchtvering voor	08191 Aslastbewaking
04057 Achteras HR1356	

WIELEN EN BANDEN

Aangedreven achteras(sen): 315/70R22.5; F1,315/70R22.5GO FMXSE 156/150 L Steering BBA 3P; R1,315/70R22.5GO FMXDE 154/150 L Traction BBA 3P; R2,315/70R22.5GO FMXSE 156/150 L Steering BBA 3P.

Optional

16152 Bandenmerken en -typen

AANDRIJFLIJN

MX-11-motor, 6-cilinderdieselmotor, 10,8 liter. Vermogen 220 kW (299 pk) bij 1600 omw/min. Max. koppel 1450 Nm bij 900-1400 omw/min.; Uitlaatemissie Euro 6; Eco-brandstof; 12 versnellingen TraXon 12TX1810 OD, 12,92-0,77; Overbreng.verh. versn.bak 12,92 -0,77; Achterasverhouding 3,08.

Optional

07110 Eco-performance	08371 Long Combination Vehicle (LCV)
02313 Versnellingsbak prise-directe	09638 Off-roadtoepassingen
01514 Urge-to-move	01498 Offroad-toepassingen met Rock-free-functie
07101 Standaard transport, Lite-versie	02843 Mechanische differentieelblokkering
09637 Transport van vloeistoffen	

REMSYSTEEM

Uitlaatreem; Geventileerde schijfremmen voor en achter. Gescheiden luchtsysteem met elektronische regeling (EBS). Door motor aangedreven, watergekoelde compressor met automatische luchtverwarmde droger..

Optional

09921 MX Engine Brake	01497 Parkeerrembed. pneumatisch met gesproken waarsch.
02715 ZF Intarder	04901 Veerremcilinders op de eerste vooras
01572 Parkeerrembediening elektropneumatisch	00929 Aangedreven achteras met trommelremmen

CHASSIS

Wielbasis 3,80 m / achteroverbouw 2,05 m; Langsligger met hoogte 260 mm; Standaard opstelling componenten; Aluminium brandstoftank 340 l links, hoogte 620 mm; Tank voor AdBlue® 45 l, chassis links; Onderrijbeveiliging vóór (FUP); Antispatwatermatten.

Optional

02601 Langsligger met hoogte 310 mm	07071 Reservewieldrager rechts
08641 Aluminium luchtketels	03323 Achterlicht met LED's
16157 Brandstoftanks, materiaal en groottes	

VOLGWAGENUITRUSTING

Sluitbalk, D-waarde = 0 kN.

Optional

07033 Aanhangerkoppeling Ringfeder D=13,7	08027 Aanhangerkoppeling Rockinger D=20,0
07034 Aanhangerkoppeling Ringfeder D=20,0	04659 Kabel volg., EBS
08026 Aanhangerkoppeling Rockinger D=13,0	

OPBOUW EN VOORBEREIDINGEN VOOR HET OPBOUWEN

Applicatieconnector in chassis.

Optional

02729 Applicatieconnector Plug & Play	09208 Chassisvoorbereiding voor BDF-Multisysteem
09421 Extra reservebedrading	08121 Toepassing laadklep
09201 Chassis voorbereid voor BDF	

PTO

Optional

16148 PTO-typen en posities

24V-ACCESSOIREVOEDING

Dynamo 110 A, accu's 2x 140 Ah..

Optional

04492 Dynamo 130 A	07671 Accu's 2x210 Ah AGM C-type
08775 Dynamo 150 A	06440 Accu's 2x230 Ah
08797 Accu's 2x175 Ah	

TOTAAL VOERTUIGGEWICHT EN TREINGEWICHT

Chassisgewicht-gerelat. technisch GVM max 27000 kg; Aandrijflijn-gerelateerd max.GCM 40000 kg klasse 3.

Optional

00200 Aandrijflijn-gerelateerd max. GCM 38000kg klasse 2	00939 Aandrijflijn-gerelateerd max. GCM 56000kg klasse 2
03673 Aandrijflijn-gerelateerd max. GCM 44000kg klasse 2	00818 Aandrijflijn-gerelateerd max. GCM 60000kg klasse 3
03675 Aandrijflijn-gerelateerd max. GCM 50000kg klasse 3	

TOEPASSINGSCONDITIES

Luchtinlaat vóór.

Optional

02260 Extra cabine-isolatie	06614 Anti-stofschild
03648 Luchtinlaat hoog met cycloofilter	

SERVICE EN ONDERHOUD

Warranty Plus - Aandrijflijn, omvat 1 jaar volledige voertuiggarantie op het voertuig zoals het wordt geleverd door de OEM (excl. echte slijtdelen), in het 2e en 3e jaar tot 300.000 km op aandrijflijn en 1 jaar op pech.; ITS service.

Optional

08311 Service-interval: verlengd

AFLEVERING VOERTUIG

Minimumgereedschapset.

Optional

07569 Krik

OPTIEPAKKETTEN

Optional

17448 Safety Pack NGD	17595 Executive Pack XD/XF
10278 Efficiency Plus Pack XD	



Go to [DAF.com](https://www.daf.com) to configure your own perfect DAF.

XD 300

FAR 6X2 Bakwagen, naloopas met enkele montage

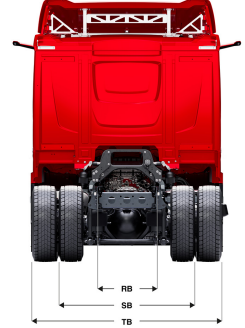
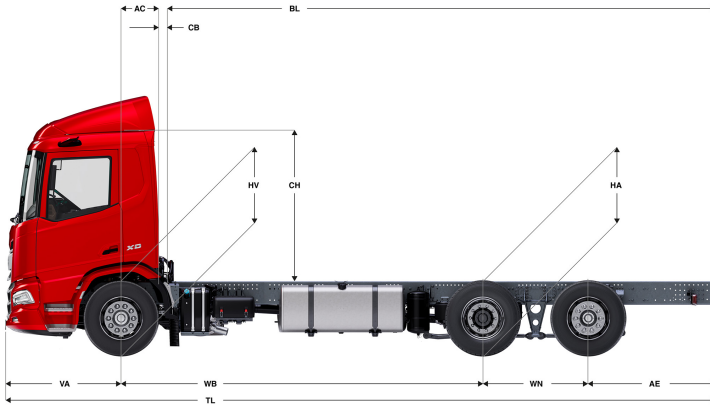

	Wheelbase - AE		Unladen weight ¹⁾			Gross Carrying Capacity			Variable dimensions									
	WB	AE ⁵⁾	Front	Rear	Total	Front	Rear	Total	AC	CB ⁶⁾	CH	BL ⁷⁾	BL	TL	HA ⁸⁾	HA ⁹⁾	TK ¹⁰⁾	TW ¹¹⁾
DAY CAB	3,80	2,05	4734	2959	7693	3266	16041	19307	0,50	0,07	2,06	6,10	6,31	8,78	0,97	0,94	14,93	16,34
	4,20	2,40	4719	3036	7755	3281	15964	19245	0,50	0,07	2,06	6,75	6,99	9,53	0,97	0,94	15,97	17,40
	4,40	2,55	4720	3092	7812	3280	15908	19188	0,50	0,07	2,06	7,09	7,32	9,88	0,97	0,94	16,49	17,92
	4,60	2,55	4778	3208	7987	3222	15792	19013	0,50	0,07	2,06	7,43	7,68	10,08	0,97	0,94	17,01	18,45
	4,80	2,70	4758	3237	7995	3242	15763	19005	0,50	0,07	2,06	7,75	8,00	10,43	0,97	0,94	17,53	18,98
	5,05	2,90	4747	3281	8028	3253	15719	18972	0,50	0,07	2,06	8,16	8,44	10,88	0,97	0,94	18,19	19,64
	5,30	2,90	4755	3298	8053	3245	15702	18947	0,50	0,07	2,06	8,57	8,86	11,13	0,97	0,94	18,84	20,30
	5,60	2,85	4802	3390	8192	3198	15610	18808	0,50	0,07	2,01	9,08	9,38	11,38	1,02	0,99	19,63	21,10
SLEEPER CAB	5,90	2,80	4814	3403	8217	3186	15597	18783	0,50	0,07	2,01	9,58	9,90	11,63	1,02	0,99	20,41	21,89
	6,10	2,80	4821	3415	8236	3179	15585	18764	0,50	0,07	2,01	9,92	10,25	11,83	1,02	0,99	20,94	22,42
	3,80	2,05	4734	2959	7693	3266	16041	19307	0,50	0,07	2,06	6,10	6,31	8,78	0,97	0,94	14,93	16,34
	4,20	2,40	4820	3039	7859	3180	15961	19141	0,83	0,07	2,06	6,13	6,37	9,53	0,97	0,94	15,97	17,40
	4,40	2,55	4822	3095	7917	3178	15905	19083	0,83	0,07	2,06	6,46	6,71	9,88	0,97	0,94	16,49	17,92
	4,60	2,55	4880	3211	8091	3120	15789	18909	0,83	0,07	2,06	6,82	7,08	10,08	0,97	0,94	17,01	18,45
	4,80	2,70	4860	3239	8099	3140	15761	18901	0,83	0,07	2,06	7,13	7,40	10,43	0,97	0,94	17,53	18,98
	5,05	2,90	4849	3283	8132	3151	15717	18868	0,83	0,07	2,06	7,54	7,82	10,88	0,97	0,94	18,19	19,64
SLEEPER HIGH CAB	5,30	2,90	4857	3300	8157	3143	15700	18843	0,83	0,07	2,06	7,96	8,26	11,13	0,97	0,94	18,84	20,30
	5,60	2,85	4904	3392	8296	3096	15608	18704	0,83	0,07	2,01	8,48	8,78	11,38	1,02	0,99	19,63	21,10
	5,90	2,80	4917	3404	8321	3083	15596	18679	0,83	0,07	2,01	8,99	9,32	11,63	1,02	0,99	20,41	21,89
	6,10	2,80	4923	3417	8340	3077	15583	18660	0,83	0,07	2,01	9,32	9,65	11,83	1,02	0,99	20,94	22,42
	3,80	2,05	4734	2959	7693	3266	16041	19307	0,50	0,07	2,06	6,10	6,31	8,78	0,97	0,94	14,93	16,34
	4,20	2,40	4850	3038	7889	3150	15962	19111	0,83	0,07	2,54	6,14	6,38	9,53	0,97	0,94	15,97	17,40
	4,40	2,55	4852	3094	7946	3148	15906	19054	0,83	0,07	2,54	6,47	6,73	9,88	0,97	0,94	16,49	17,92
	4,60	2,55	4910	3210	8120	3090	15790	18880	0,83	0,07	2,54	6,83	7,09	10,08	0,97	0,94	17,01	18,45
SLEEPER HIGH CAB	4,80	2,70	4890	3239	8129	3110	15761	18871	0,83	0,07	2,54	7,14	7,42	10,43	0,97	0,94	17,53	18,98
	5,05	2,90	4879	3283	8162	3121	15717	18838	0,83	0,07	2,54	7,56	7,83	10,88	0,97	0,94	18,19	19,64
	5,30	2,90	4887	3300	8187	3113	15700	18813	0,83	0,07	2,54	7,98	8,27	11,13	0,97	0,94	18,84	20,30
	5,60	2,85	4934	3392	8326	3066	15608	18674	0,83	0,07	2,49	8,49	8,80	11,38	1,02	0,99	19,63	21,10
	5,90	2,80	4947	3404	8351	3053	15596	18649	0,83	0,07	2,49	9,01	9,34	11,63	1,02	0,99	20,41	21,89
	6,10	2,80	4953	3417	8370	3047	15583	18630	0,83	0,07	2,49	9,33	9,67	11,83	1,02	0,99	20,94	22,42

OTHER DIMENSIONS VA: 1,53 WN: 1,40 HV¹²⁾: 0,98 HV¹³⁾: 0,93 RB: 0,79 SB: 1,82 TB¹⁴⁾: 2,48

- GVM in overeenstemming met registratie documenten.
- GCM in overeenstemming met registratie documenten.
- Asbelasting bij standaardbandmaat.
- Chassis en cabine gewicht met: standaard specificatie, 306 liter brandstof, 41 liter AdBlue® en chauffeur van 80 kg, tolerantie ± 3%. Het wijzigen van de specificatie kan grote gevolgen hebben voor het voertuiggewicht.
- Andere AE-maten zijn voor de meeste WB beschikbaar. Pas de overhang aan de achterkant op de berekende opbouw lengte aan.
- Getoonde CB maat is gebaseerd op standaard luchtinlaat en/of uitlaat.
- Baklengte gebaseerd op gelijkmatig verdeelde belasting en standaard uitvoering.
- Hoogte, in onbeladen toestand, ter plaatse van hart aangedreven as (sleepas naar beneden)
- Hoogte, in beladen toestand, ter plaatse van hart aangedreven as.
- TK = draaicirkel over de buitenzijde van de wielen
- TW = draaicirkel over de bumper
- Hoogte, in onbeladen toestand, ter plaatse van hart vooras(sen).
- Hoogte, in beladen toestand, ter plaatse van hart vooras(sen).
- TB is de totale breedte aan de achterzijde. (Bij het midden van de vooras 255).

Depending on the vehicle configuration a specific option may not be possible. The availability and specification of this vehicle may differ per country. For further information please contact the DAF organisation. Pictures and technical illustrations are not binding in detail and can differ from the standard specification. Subject to modification without prior notice.