

# Specification sheet

## XB 190

FA 4X2 Bakwagen, 10t

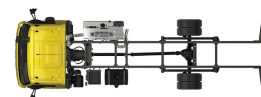

### ENGINES

- XB NewGen 190 PX-5 (139 kW / 189 hp)
- XB NewGen 210 PX-5 (153 kW / 208 hp)
- XB NewGen 230 PX-7 (167 kW / 227 hp)
- XB NewGen 260 PX-7 (189 kW / 257 hp)

### GVM<sup>1)</sup>

- 10000 kg
- 
- Max. front 4000 kg
- Max. rear 7200 kg

### GCM<sup>2)</sup>

- 10000 kg
- 
- 
- 

003F3802BAAA - 202437D - 28-05-2024

DAF Trucks N.V., DAF Nederland, 040-2677777, [www.daf.nl](http://www.daf.nl)

## CABINE-EXTERIEUR

Day Cab met stalen bumper, getint glas en elektrische ruitbediening. Hoofdspiegels en groothoekspiegels elektrisch verwarmd. Cabinebreedte 2130 mm.; Elektrisch verstelbare spiegels; Spiegelsteunen, opbouwbreedte 2,50-2,60 m; Frontzichtspegel; Achteruitzichtcamera.

### Optional

<b>02576</b> Verlengde Day Cab	<b>02083</b> Twee zwaailampen LED
<b>02106</b> Sleeper Cab	<b>07343</b> Trottoirzichtruit
<b>01173</b> Cabine-ophanging mechanisch	<b>00915</b> Geen glas aan zijkant/enkel glas achter
<b>01605</b> Cabine-ophanging mechanisch, versterkt	<b>09101</b> Groen getint glas, verwarmd
<b>09983</b> Mistlampen	<b>03605</b> Spiegelsteunen, opbouwbreedte 2,10-2,29 m
<b>09984</b> Mistlampen en bochtverlichting	<b>09282</b> Spiegelsteunen, opbouwbreedte 2,30-2,40 m
<b>06629</b> Twee zwaailampen	<b>09283</b> Spiegelsteunen, opbouwbreedte 2,40-2,50 m

## AËRODYNAMICA

### Optional

<b>09286</b> Dakspoiler voorbereid	<b>07092</b> Verstelbare dakspoiler laag (set)
<b>06776</b> Verstelbare dakspoiler	<b>09287</b> Fenders voorbereid
<b>07109</b> Verstelbare dakspoiler hoog (set)	<b>07112</b> Fenders lang (set)

## KLEUREN

; Koplamppaneel en bumper: Stone Grey; Opstaptreden en wing Stone Grey; Chassiskleur grijs..

### Optional

<b>06485</b> Koplamppaneel en bumper: cabinekleur	<b>16153</b> Cabine- en chassiskleuren
<b>01109</b> Opstaptreden en wing in cabinekleur	

## CABINE-INTERIEUR

Stuur links (LHD); Mechanisch verstelbare stuurkolom; Chauffeursstoel: luchtgeveerd; Bijrijdersstoel: vast velours; Opbergbak motortunnel.

### Optional

<b>01847</b> Stuur rechts (RHD)	<b>04346</b> Onderste bed, standaard hoogte
<b>09271</b> Stuurwiel, leer, kleur zwart	<b>03703</b> Standverwarming Air Top 2000
<b>03516</b> Pneumatisch verstelbare stuurkolom	<b>04246</b> Dakluik, handbediening
<b>00967</b> Veiligheidsgordels, rood	<b>04258</b> Dakluik, elektrische bediening
<b>16158</b> Stoeltypen	

## COMMUNICATIE EN RIJMANAGEMENT

FMS-connector, voorbereid; Tachograaf digitaal, Stoneridge 1C versie G2V2; Driver Performance Assistant.

### Optional

<b>16155</b> Audioapparatuur, merken en typen
---

## VEILIGHEID EN BEVEILIGING

Herkenning maximumsnelheid; DAF Drowsiness Detection; Wegrijphulp.

### Optional

<b>08631</b> Airbag (chauffeur) en 2 gordelspanners	<b>01723</b> Zonder achteruitrijsignalering
<b>07414</b> Achteruitrijsignalering met zelfregelend volume	<b>16156</b> EC-ADR-pakketten

## WIELOPHANGING EN ASSEN

Vooras, type F48. Paraboolveringconstructie, met schokdempers en stabilisatorstang. Max. belasting 4,0 t.; Aangedreven achteras met enkele reductie, type SR8.22, met paraboolvering, inclusief schokdempers en stabilisator. Max. belasting 7,20 ton..

### Optional

<b>02479</b> Achter: 7,20 t, asymm. paraboolvering, SR8.22	<b>01372</b> Luchtvering achter
<b>02487</b> Achter: 7,20 t, luchtvering, SR8.22	<b>00369</b> Asymmetrische paraboolvering achter

## WIELEN EN BANDEN

Vooras(sen): 235/75R17,5; Aangedreven achteras(sen): 235/75R17,5; Goodyear; Wielmoerafschermingsringen zilvergrijs.

### Optional

<b>06764</b> Wielmoerafschermingsring	<b>16152</b> Bandenmerken en -typen en zwart
---------------------------------------	--

## AANDRIJFLIJN

PX-5-motor, 4-cilinderdieselmotor, 4,5 liter. Vermogen 139 kW (189 pk) bij 2300 omw/min. Max. koppel 745 Nm bij 1200-1700 omw/min.; Uitlaatemissie Euro 6; Handgeschakelde versnellingsbak, 6 versnellingen; Overbrengingsverhouding versnellingsbak 6.58-0.78; Achterasverhouding 3,31.

### Optional

<b>07667</b> Autom. versnellingsbak PowerLine, 8 versnellingen	<b>02808</b> Achterasverhouding 4,56
<b>09888</b> Automatische versnellingsbak, 5 versn.	<b>02809</b> Achterasverhouding 5,13
<b>01879</b> Achterasverhouding 3,73	<b>02843</b> Mechanische differentieelblokkering
<b>02800</b> Achterasverhouding 4,10	

## REMSYSTEEM

Uitlaatrem.

### Optional

<b>06195</b> Parkeerrembediening met testpositie	<b>09525</b> Parkeerrembed. m. testpos. en gesproken waarschuw.
<b>09524</b> Parkeerrembediening met gesproken waarschuwing	

## CHASSIS

Wielbasis 3,55 m / achteroverbouw 1,98 m; Langsliggerhoogte 210 mm; EAS-unit rechts, uitl.mndng rechts naar achter; Accubak links, geen reservewieldrager; Kunststof brandstoftank 110 l; Tank voor AdBlue® 30 l, chassis rechts; Antispatwatermatten.

### Optional

<b>04426</b> Accu's links, reservewieldrager in achteroverbouw	<b>02011</b> Reservewieldrager in de achteroverbouw
<b>04439</b> Accubak links, reservewieldrager rechts	<b>07071</b> Reservewieldrager rechts
<b>01623</b> Onderrijbeveiliging achter	<b>03323</b> Achterlicht met LED's

## VOLGWAGENUITRUSTING

Sluitbalk.

### Optional

- 06779** Dwarsbalk D85-Dc70-V25, geen koppeling, gemont. **04661** D-waarde van dwarsbalk D= 8,5
- 06657** Dwarsbalk D85-Dc70-V25, koppeling D85, gemonteerd

## OPBOUW EN VOORBEREIDINGEN VOOR HET OPBOUWEN

Applicatieconnector in chassis; Standaard gatenpatroon voor opbouwbevestiging.

### Optional

- 09952** Opbouwermodule (BBM) full **01503** Markeerverlichting zijkant
- 02950** Applicatieconnector voor hydraulisch platform **07487** Opbouwbevestiging BAM 1, levering losse consoles
- 09240** Applicatieconnector vuilniswagen **07488** Opbouwbevestiging BAM 3, levering losse consoles

## PTO

### Optional

- 06624** Indirecte motor-PTO vóór **06282** Motor-PTO achter 13u, permanent, pompaandrijving
- 06785** Motor-PTO vóór met voorbereiding generator 22,5 kW **16148** PTO-typen en posities

## 24V-ACCESSOIREVOEDING

Dynamo 80 A, accu's 2x 125 Ah..

### Optional

- 01897** Dynamo 100 A **08797** Accu's 2x175 Ah

## TOTAAL VOERTUIGGEWICHT EN TREINGEWICHT

Chassisgewicht-gerelat. technisch GVM max 10000 kg; Aandrijflijn-gerelat. technisch GCM gelijk aan GVM.

### Optional

- 00728** Aandrijflijn-gerelateerd max. GCM 20000 kg **03700** Aandrijflijn-gerelat. technisch GCM = GVM+ 3500 kg

## TOEPASSINGSCONDITIES

Vochtafscheider, onverwarmd; Luchtinlaat laag.

### Optional

- 02270** Koud klimaat **04482** Luchtinlaat hoog, achter cabine
- 04767** Vochtafscheider, verwarmd **09960** Luchtinlaat op het cabinedak

## AFLEVERING VOERTUIG

Standaard gereedschapsset.

### Optional

- 06491** Gereedschapsset Oost-Europa



Go to [DAF.com](https://www.daf.com) to configure your own perfect DAF.

# XB 190

FA 4X2 Bakwagen, 10t

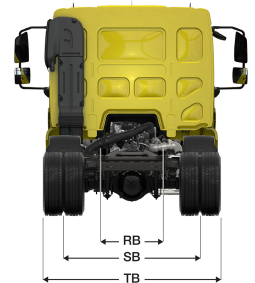
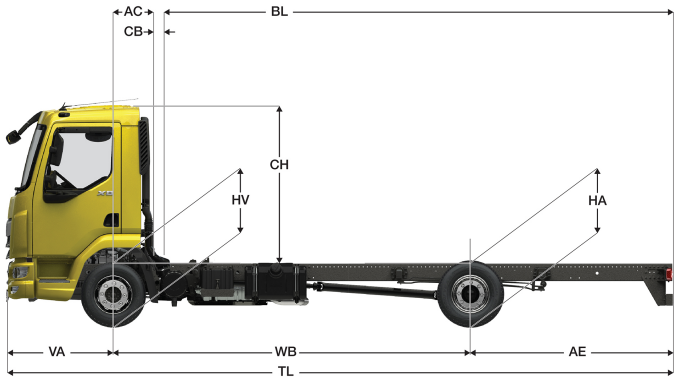

	Wheelbase - AE		Unladen weight <sup>9)</sup>			Gross Carrying Capacity			Variable dimensions									
	WB	AE <sup>5)</sup>	Front	Rear	Total	Front	Rear	Total	AC	CB <sup>6)</sup>	CH <sup>7)</sup>	BL <sup>8)</sup>	BL	TL	HA <sup>9)</sup>	HA <sup>10)</sup>	TK <sup>11)</sup>	TW <sup>12)</sup>
DAY CAB	3,15	1,73	2506	1046	3552	1494	6154	6448	0,32	0,12	1,84	3,97	5,13	6,17	0,98	0,97	10,82	12,15
	3,55	1,98	2514	1070	3584	1486	6130	6416	0,32	0,12	1,84	4,59	5,90	6,82	0,98	0,97	11,79	13,15
	3,90	2,23	2518	1087	3605	1482	6113	6395	0,32	0,12	1,84	5,13	6,58	7,42	0,98	0,97	12,64	14,02
	4,30	2,43	2528	1108	3637	1472	6092	6363	0,32	0,12	1,84	5,74	7,36	8,02	0,98	0,97	13,62	15,01
	4,65	2,75	2530	1130	3660	1470	6070	6340	0,32	0,12	1,84	6,27	8,03	8,69	0,97	0,97	14,48	15,88
	5,00	2,83	2546	1145	3692	1454	6055	6308	0,32	0,12	1,84	6,82	8,72	9,12	0,97	0,98	15,34	16,76
	5,40	2,43	2573	1132	3705	1427	6068	6295	0,32	0,12	1,84	7,49	9,53	9,12	0,97	1,00	16,32	17,75
	5,70	2,41	2587	1140	3728	1413	6060	6272	0,32	0,12	1,84	7,97	10,14	9,40	0,97	1,00	17,06	18,50
	6,10	2,65	2595	1160	3755	1405	6040	6245	0,32	0,12	1,84	8,59	10,92	10,04	0,97	1,00	18,05	19,50
6,40	2,80	2603	1177	3780	1397	6023	6220	0,32	0,12	1,84	9,05	11,51	10,49	0,97	1,00	18,79	20,25	
6,70	3,00	2610	1198	3807	1390	6002	6193	0,32	0,12	1,84	9,53	12,11	10,99	0,97	1,00	19,54	21,00	
SLEEPER CAB	3,55	1,98	2656	1052	3708	1344	6148	6292	0,72	0,07	1,87	4,02	5,36	6,82	0,98	0,96	11,79	13,15
	3,90	2,23	2658	1071	3729	1342	6129	6271	0,72	0,07	1,87	4,56	6,04	7,42	0,98	0,96	12,64	14,02
	4,30	2,43	2667	1094	3761	1333	6106	6239	0,72	0,07	1,87	5,20	6,84	8,02	0,98	0,97	13,62	15,01
	4,65	2,75	2667	1117	3784	1333	6083	6216	0,72	0,07	1,87	5,73	7,52	8,69	0,98	0,96	14,48	15,88
	5,00	2,83	2683	1133	3816	1317	6067	6184	0,72	0,07	1,87	6,30	8,23	9,12	0,97	0,97	15,34	16,76
	5,40	2,43	2708	1120	3829	1292	6080	6171	0,72	0,07	1,87	6,97	9,05	9,12	0,98	0,99	16,32	17,75
	5,70	2,41	2722	1129	3852	1278	6071	6148	0,72	0,07	1,87	7,46	9,68	9,40	0,97	1,00	17,06	18,50
	6,10	2,65	2729	1150	3879	1271	6050	6121	0,72	0,07	1,87	8,10	10,47	10,04	0,97	1,00	18,05	19,50
	6,40	2,80	2736	1168	3904	1264	6032	6096	0,72	0,07	1,87	8,57	11,08	10,49	0,97	1,00	18,79	20,25
6,70	3,00	2743	1189	3931	1257	6011	6069	0,72	0,07	1,87	9,06	11,69	10,99	0,97	1,00	19,54	21,00	

OTHER DIMENSIONS VA: 1,29 HV<sup>13)</sup>: 0,92 HV<sup>14)</sup>: 0,87 RB: 0,86 SB: 1,74 TB<sup>15)</sup>: 2,32

- GVM in overeenstemming met registratie documenten.
- GCM in overeenstemming met registratie documenten.
- Asbelasting bij standaardbandmaat.
- Chassis en cabine gewicht met: standaard specificatie, 99 liter brandstof, 27 liter AdBlue® en chauffeur van 80 kg, tolerantie ± 3%. Het wijzigen van de specificatie kan grote gevolgen hebben voor het voertuiggewicht.
- Andere AE-maten zijn voor de meeste WB beschikbaar. Pas de overhang aan de achterkant op de berekende opbouw lengte aan.
- Getoonde CB maat is gebaseerd op standaard luchtinlaat en/of uitlaat.
- Cabine hoogte tot bovenzijde gesloten dakluik.
- Baklengte gebaseerd op gelijkmatig verdeelde belasting en standaard uitvoering.
- Hoogte, in onbeladen toestand, ter plaatse van hart aangedreven as.
- Hoogte, in beladen toestand, ter plaatse van hart aangedreven as.
- TK = draaicirkel over de buitenzijde van de wielen
- TW = draaicirkel over de bumper
- Hoogte, in onbeladen toestand, ter plaatse van hart vooras(sen).
- Hoogte, in beladen toestand, ter plaatse van hart vooras(sen).
- TB is de totale breedte aan de achterzijde. (Bij het midden van de vooras 255).

Depending on the vehicle configuration a specific option may not be possible. The availability and specification of this vehicle may differ per country. For further information please contact the DAF organisation. Pictures and technical illustrations are not binding in detail and can differ from the standard specification. Subject to modification without prior notice.