

Specification sheet

XD 300

FA 4X2 Bakwagen, Low Deck



XD

ENGINES

- XD NewGen 300 MX-11 (220 kW / 299 pk)
- XD NewGen 340 MX-11 (251 kW / 341 pk)
- XD NewGen 370 MX-11 (270 kW / 367 pk)
- XD NewGen 410 MX-11 (300 kW / 408 pk)
- XD NewGen 450 MX-11 (330 kW / 449 pk)

GVM¹⁾

- 19000 kg
- Max. front 7500 kg
- Max. rear 11500 kg

GCM²⁾

- 40000 kg

003F0101BAAA - 202437D - 28-05-2024

DAF Trucks N.V., DAF Nederland, 040-2677777, www.daf.nl

OPTIEPAKKETTEN

Optional

- 17448 Safety Pack NGD 17595 Executive Pack XD/XF
10278 Efficiency Plus Pack XD

CABINE-EXTERIEUR

Luxe Day Cab met ongeëvenaarde aerodynamica voor zuinig rijden en lage CO₂-uitstoot. De grote en diepe voorruit, die aan de zijanten gebogen is, in combinatie met grote zijruiten, biedt een onovertroffen direct zicht voor de chauffeur om de verkeersveiligheid te vergroten. Lengte cabine: 2030 mm; cabinebreedte: 2500 mm. Aantal cabine-opstaptreden: 2.; Cabine-ophanging mechanisch; LED-koplampen; DAF-hoekzicht.

Optional

- 07018 Sleeper Cab 00949 LED Skylights; aux.
06244 Sleeper High Cab Ledverl. cabd., voorb.
02952 Uitvoering chassisfront: 01925 Twee ledwerklampen voor
onderpl. aero achterwand cabine
07586 Uitvoering chassisfront: 01891 Zwaailichten op voorkant
robuust cabine, voorbereid
01226 Cabine-ophanging 06629 Twee zwaailampen
luchtgeveerd 03232 Voorruit met zonnefolie
03358 Externe zonnepak 03317 Achterruit: dubbel glas
03922 Mistlampen vóór 07343 Trottoirzichtrit
00936 Extra ledverlichting op bijrijdersportier
cabinedak, voorbereiding 01362 DAF Digital Vision System
01836 LED Skylights

AËRODYNAMICA

Optional

- 00008 Verst. dakspoiler kort 00082 Verstelbare dakspoiler
Sleeper High Cab voor Day Cab
00124 Verst. daksp. lang, 00097 Verstelbare dakspoiler
midden >4m(!) Sleeper voor Sleeper Cab
High Cab 00020 Verst. dakspoiler lang,
01538 Verst. daksp. lang, hoog laag Sleeper High Cab
>4m(!) Sleeper High
02662 Verst. daksp. lang, midden XD Sleeper High
Cab

KLEUREN

Cabinekleur E1980 Crystal white; Chassiskleur grijs.; Kleur van bumper: Crystal White.

CABINE-INTERIEUR

Kleur afwerking cabine-interieur: Luxe; Afwerking dashboard: Vision; Decoratie cabine-interieur: Zeskant; Chauffeursstoel: Comfort Air; Bijrijdersstoel: cinema met stoffen bekleding; Geen dashboard-tafel; Opbergruimte in het midden; Automatische temperatuurregeling en airco; Zonder standverwarming.

Optional

- 02354 Stuurwiel met zilveren 02117 Derde stoel
accenten 02837 Dashboard-tafel
02355 Stuurwiel, leer 03948 Enkele lade
02353 Decoratie cabine-interieur: 03954 Koelkast
Argenta 02838 Schuimrubbermatras voor
02350 Decoratie cabine-interieur: onderbed
Natura 02854 Xtra Comfort-matras voor
07733 Chauffeursstoel: Luxury onderbed
Air 01775 Xtra Comfort-matras met
07736 Chauffeursstoel: Super Air topper voor onderbed
07737 Chauffeursstoel: Xtra 06970 Automatische
Leather Air klimaatregeling in de
09541 Met armsteun cabine
chauffeursstoel
01740 Armsteun aan beide zijden van de
chauffeursstoel

COMMUNICATIE EN RIJMANAGEMENT

PACCAR Connect; Tachograaf digitaal, Stoneridge 1C versie G2V2; Instelling snelheidsbegrenzer 85/90 km/h; DAF Infotainment Luxury met Luxury luidsprekers; Adaptive Cruise Control met FCW en AEB -3; Driver Performance Assistant.

Optional

- 09681 Voorbereiding voor MAUT 06991 Predictive Cruise Control
03470 DAF Infotainment System: 06992 Predictive Cruise Control
Exclusief, voorbereid lite
01915 DAF Infotainment System: Luxury Plus

VEILIGHEID EN BEVEILIGING

Lane Departure Warning-systeem; Voertuigstabiliteitsregeling (VSC); Basis startblokkeringssysteem; Geen EC-ADR-pakketten; DAF Side & Turn Assist.

Optional

- 08631 Airbag (chauffeur) en 2 00795 Veiligheidsvoorschriften
gordelspanners EC-ADR

WIELOPHANGING EN ASSEN

Vóór: 8,00 t, luchtvering, 161N; Achteraslast 11,50 t; Achter: luchtvering, SR1344; Zonder hefinrichting.

Optional

- 04588 Achteras SR1347 08191 Aslastbewaking

WIELEN EN BANDEN

Aangedreven achteras(sen): 315/60R22.5; F1,315/60R22.5GO FMXSE 154/148 L Steering BBB 3P; R1,315/60R22.5GO GFDND 152/148 L Traction BBB 3P.

Optional

- 16152 Bandenmerken en -typen

AANDRIJFLIJN

MX-11-motor, 6-cilinderdieselmotor, 10,8 liter. Vermogen 220 kW (299 pk) bij 1600 omw/min. Max. koppel 1450 Nm bij 900-1400 omw/min.; Uitlaatemissie Euro 6; Eco-brandstof; 12 versnellingen TraXon 12TX1810 OD, 12,92-0,77; Overbreng.verh. versn.bak 12,92-0,77; Achterasverhouding 2,71.

Optional

07110	Eco-performance	08371	Long Combination Vehicle (LCV)
02313	Versnellingsbak prise-directe	09638	Off-roadtoepassingen
01514	Urge-to-move	01498	Offroad-toepassingen met Rock-free-functie
07101	Standaard transport, Lite-versie	02843	Mechanische differentieelblokkering
09637	Transport van vloeistoffen		

REMSYSTEEM

Uitlaatrem; Geventileerde schijfremmen voor en achter. Gescheiden luchtsysteem met elektronische regeling (EBS). Door motor aangedreven, watergekoelde compressor met automatische luchtverwarmde droger..

Optional

09921	MX Engine Brake	01572	Parkeerrembediening elektropneumatisch
02715	ZF Intarder	01497	Parkeerrembed. pneumatisch met gesproken waarsch.

CHASSIS

Wielbasis 4,90 m / achteroverbouw 2,35 m; Langslijger met hoogte 260 mm; Standaard opstelling componenten; Aluminium brandstoftank 450 l links, hoogte 505 mm; Tank voor AdBlue® 45 l, chassis links; Onderrijbeveiliging vóór (FUP); Antispatwatermatten.

Optional

16157	Brandstoftanks, materiaal en groottes	03323	Achterlicht met LED's
07071	Reservewieldrager rechts		

VOLGWAGENUITRUSTING

Sluitbalk.

Optional

07033	Aanhangerkoppeling Ringfeder D=13,7	08027	Aanhangerkoppeling Rockinger D=20,0
07034	Aanhangerkoppeling Ringfeder D=20,0	04659	Kabel volgw., EBS
08026	Aanhangerkoppeling Rockinger D=13,0		

OPBOUW EN VOORBEREIDINGEN VOOR HET OPBOUWEN

Applicatieconnector in chassis.

Optional

09421	Extra reservebedrading	08121	Toepassing laadklep
-------	------------------------	-------	---------------------

PTO

Optional

16148	PTO-typen en posities
-------	-----------------------

24V-ACCESSOIREVOEDING

Dynamo 110 A, accu's 2x 140 Ah..

Optional

04492	Dynamo 130 A	07671	Accu's 2x210 Ah AGM C-type
08775	Dynamo 150 A	06440	Accu's 2x230 Ah
08797	Accu's 2x175 Ah		

TOTAAL VOERTUIGGEWICHT EN TREINGEWICHT

Chassisgewicht-gerelat. technisch GVM max 19500 kg; Aandrijflijn-gerelateerd max.GCM 40000 kg klasse 3.

Optional

00200	Aandrijflijn-gerelateerd max. GCM 38000kg klasse 2	03675	Aandrijflijn-gerelateerd max. GCM 50000kg klasse 3
03673	Aandrijflijn-gerelateerd max. GCM 44000kg klasse 2		

TOEPASSINGSCONDITIES

Luchtinlaat vóór.

Optional

08400	Silent-modus	03648	Luchtinlaat hoog met cyclofilter
02260	Extra cabine-isolatie	06614	Anti-stofschild

SERVICE EN ONDERHOUD

Warranty Plus - Aandrijflijn, omvat 1 jaar volledige voertuiggarantie op het voertuig zoals het wordt geleverd door de OEM (excl. echte slijtdelen), in het 2e en 3e jaar tot 500.000 km op aandrijflijn en 1 jaar op pech.; ITS service.

Optional

08311	Service-interval: verlengd
-------	----------------------------

AFLEVERING VOERTUIG

Minimumgereedschapset.

Optional

07569	Krik
-------	------



Go to [DAF.com](https://www.daf.com) to configure your own perfect DAF.

XD 300

FA 4X2 Bakwagen, Low Deck

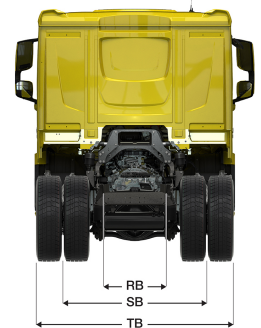
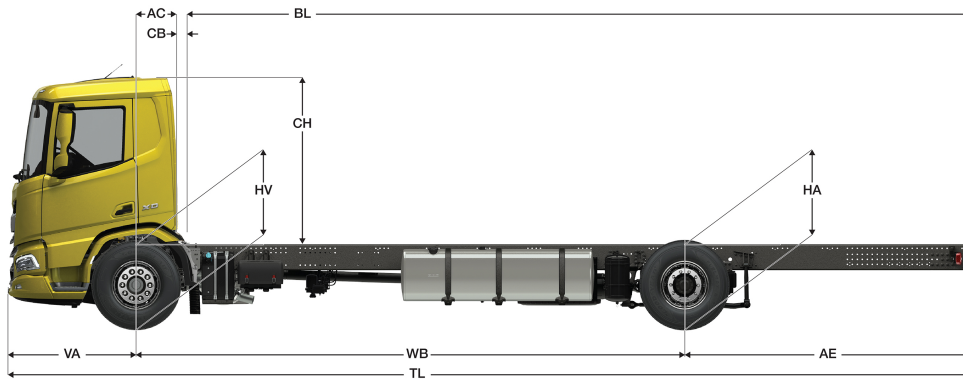

	Wheelbase - AE		Unladen weight ¹⁾			Gross Carrying Capacity			Variable dimensions									
	WB	AE ⁵⁾	Front	Rear	Total	Front	Rear	Total	AC	CB ⁶⁾	CH ⁷⁾	BL ⁸⁾	BL	TL	HA ⁹⁾	HA ¹⁰⁾	TK ¹¹⁾	TW ¹²⁾
DAY CAB	4,90	2,35	4886	2107	6993	2614	9393	12007	0,50	0,07	2,06	6,53	6,53	8,78	0,89	0,89	16,34	17,78
	5,40	2,65	4928	2247	7175	2572	9253	11825	0,50	0,07	2,06	7,31	7,31	9,58	0,89	0,89	17,65	19,10
	5,70	2,85	4933	2301	7234	2567	9199	11766	0,50	0,07	2,06	7,78	7,78	10,08	0,89	0,89	18,43	19,89
	6,10	3,10	4935	2364	7298	2565	9136	11702	0,50	0,07	2,06	8,40	8,40	10,73	0,89	0,89	19,48	20,95
SLEEPER CAB	4,90	2,35	4992	2109	7101	2508	9391	11899	0,83	0,07	2,06	5,94	5,94	8,78	0,89	0,89	16,34	17,78
	5,40	2,65	5034	2249	7283	2466	9251	11717	0,83	0,07	2,06	6,73	6,73	9,58	0,89	0,89	17,65	19,10
	5,70	2,85	5040	2302	7342	2460	9198	11658	0,83	0,07	2,06	7,20	7,20	10,08	0,89	0,89	18,43	19,89
	6,10	3,10	5042	2365	7406	2458	9135	11594	0,83	0,07	2,06	7,81	7,81	10,73	0,89	0,89	19,48	20,95
SLEEPER HIGH CAB	4,90	2,35	5022	2108	7130	2478	9392	11870	0,83	0,07	2,54	5,96	5,96	8,78	0,89	0,89	16,34	17,78
	5,40	2,65	5064	2248	7313	2436	9252	11687	0,83	0,07	2,54	6,76	6,76	9,58	0,89	0,89	17,65	19,10
	5,70	2,85	5070	2302	7372	2430	9198	11628	0,83	0,07	2,54	7,23	7,23	10,08	0,89	0,89	18,43	19,89
	6,10	3,10	5072	2364	7436	2428	9136	11564	0,83	0,07	2,54	7,84	7,84	10,73	0,89	0,89	19,48	20,95

OTHER DIMENSIONS VA: 1,53 HV¹³⁾: 0,89 HV¹⁴⁾: 0,88 RB: 0,79 SB: 1,82 TB¹⁵⁾: 2,48

- GVM in overeenstemming met registratie documenten.
- GCM in overeenstemming met registratie documenten.
- Asbelasting bij standaardbandmaat.
- Chassis en cabine gewicht met: standaard specificatie, 405 liter brandstof, 41 liter AdBlue® en chauffeur van 80 kg, tolerantie ± 3%. Het wijzigen van de specificatie kan grote gevolgen hebben voor het voertuiggewicht.
- Andere AE-maten zijn voor de meeste WB beschikbaar. Pas de overhang aan de achterkant op de berekende opbouw lengte aan.
- Getoonde CB maat is gebaseerd op standaard luchtinlaat en/of uitlaat.
- Cabine hoogte tot bovenzijde gesloten dakluik.
- Baklengte gebaseerd op gelijkmatig verdeelde belasting en standaard uitvoering.
- Hoogte, in onbeladen toestand, ter plaatse van hart aangedreven as.
- Hoogte, in beladen toestand, ter plaatse van hart aangedreven as.
- TK = draaicirkel over de buitenzijde van de wielen
- TW = draaicirkel over de bumper
- Hoogte, in onbeladen toestand, ter plaatse van hart vooras(sen).
- Hoogte, in beladen toestand, ter plaatse van hart vooras(sen).
- TB is de totale breedte aan de achterzijde. (Bij het midden van de vooras 255).

Depending on the vehicle configuration a specific option may not be possible. The availability and specification of this vehicle may differ per country. For further information please contact the DAF organisation. Pictures and technical illustrations are not binding in detail and can differ from the standard specification. Subject to modification without prior notice.